

CUBE-20X

Gebruikershandleiding

Gefeliciteerd met uw keuze voor de Roland CUBE-20X gitaarversterker.

Lees eerst de volgende onderdelen, voordat dit apparaat wordt gebruikt.

- **BELANGRIJKE VEILIGHEIDSINSTRUCTIES (pagina 2)**
- **HET APPARAAT OP EEN VEILIGE MANIER GEBRUIKEN (pagina 3-5)**
- **BELANGRIJKE OPMERKINGEN (pagina 5)**

Daarnaast, om verzekerd te zijn dat u een goed beeld heeft van alles wat bij het apparaat is meegeleverd en mogelijk is, moet de gebruikershandleiding helemaal gelezen worden. Bewaar de handleiding om deze te kunnen raadplegen.

Hoofdkenmerken

- 20 watt vermogen, hoge prestaties, DSP gitaarversterker met ingebouwde 20 cm (8 inch) luidspreker.
- Het 'LEAD' kanaal biedt zes verschillende COSM pedaaleffecten: ACOUSTIC, OVERDRIVE, DISTORTION, METAL, METAL STACK en TUBE DRIVE.
- Composite Object Sound Modeling (**COSM**) is Roland's innovatieve en krachtige geluidsvorming technologie. COSM analyseert de vele factoren, die het originele geluid maken, zoals elektrische karakteristieken en afmetingen van het origineel, en produceert dan een digitaal model dat hetzelfde geluid kan maken.
- Kanalen kunnen tussen CLEAN en LEAD worden geschakeld. Kanaalwisseling kan via een optionele voetschakelaar worden gedaan.
- De CUBE-20X is uitgerust met Roland's Power Squeezer functie. Deze functie maakt het mogelijk om met één knop het maximale vermogen van twintig watt naar twee watt te verminderen. Wanneer ingeschakeld, zal de Power Squeezer een distortion van een warmlopende buizenversterker met daardoor een professioneel geluid produceren, onafhankelijk van het volume, maar met een twee watt vermogen is dit makkelijk te overzien.
- Tevens is een stemfunctie inbegrepen. Met deze functie kunt u uw gitaar stemmen, wanneer het instrument op de CUBE-20X is aangesloten.
- Bevat een logisch instelbare 3-bands equalizer (Bass/Middle/Treble).
- De meegeleverde EFX bevat vier digitale effectsoorten: Chorus, Flanger, Phaser en Tremolo. Een voetschakelaar (optioneel) kan worden gebruikt om de EFX schakelaar aan en uit te schakelen.
- Gescheiden Delay en Reverb effecten zijn naast de EFX bijgevoegd.
- Uitgerust met RECORDING OUT ingang; handig bij het opnemen en te gebruiken als koptelefoon uitgang.
- De versterker is uitgerust met een externe ingang, wat handig is voor het oefenen. Gebruik deze om samen met CD spelers en MP3 spelers te spelen.

	CAUTION RISK OF ELECTRIC SHOCK DO NOT OPEN	
ATTENTION: RISQUE DE CHOC ELECTRIQUE NE PAS OUVRIR		
<p>WAARSCHUWING: VERWIJDER HET DEKSEL (OF DE ACHTERKANT) NIET, OM HET RISICO OP EEN ELEKTRISCHE SCHOK TE REDUCEREN. BINNENIN BEVINDEN ZICH GEEN ONDERDELEN DIE DOOR DE GEBRUIKER ONDERHOUDEN KUNNEN WORDEN. LAAT HET ONDERHOUD AAN ERKEND PERSONEEL OVER</p>		



Het symbool van de bliksemflits met pijl, binnen een gelijkzijdige driehoek, is bedoeld om de gebruiker te waarschuwen voor de aanwezigheid van niet geïsoleerd, 'gevaarlijk voltage' binnenin het apparaat, dat krachtig genoeg kan zijn om een elektrische schok bij personen te veroorzaken.



Het uitroepteken binnen een gelijkzijdige driehoek is bedoeld om de gebruiker te waarschuwen voor de aanwezigheid van belangrijke bedienings- en onderhoudsinstructies.

INSTRUCTIES MET BETREKKING TOT HET RISICO VAN BRAND, ELEKTRISCHE SCHOK
OF VERWONDINGEN AAN PERSONEN.

BELANGRIJKE VEILIGHEIDSINSTRUCTIES BEWAAR DEZE INSTRUCTIES

WAARSCHUWING – Tijdens het gebruik van elektrische producten moeten de voorzorgsmaatregelen altijd opgevolgd worden, inclusief de volgende:



1. Lees deze instructies.
2. Bewaar deze instructies.
3. Neem alle waarschuwingen serieus.
4. Volg alle instructies.
5. Gebruik dit apparaat niet in de buurt van water.
6. Maak dit apparaat alleen met een droge doek schoon.
7. De ventilatie openingen mogen niet geblokkeerd worden. Installeer in overeenstemming met de instructies van de fabrikant.
8. Installeer het apparaat niet in de buurt van warmtebronnen, zoals radiatoren, kachelschouwen, kachels of andere apparaten (inclusief versterkers), die warmte produceren.
9. Bescherm het netsnoer, zodat er niet overheen gelopen kan worden. Zorg dat het snoer, in het bijzonder bij de stekkers, stopcontactdozen en op het punt, waar zij uit het apparaat komen, niet gedraaid of in elkaar gedrukt wordt.
10. Gebruik alleen door de fabrikant gespecificeerde aanhangsels of accessoires.
11. Gebruik het apparaat met een door de fabrikant gespecificeerde of bij het apparaat geleverde kar, standaard, statief, console of tafel. Voorzichtigheid is geboden tijdens het verplaatsen van de kar/ apparaat combinatie, zodat deze niet kan omvallen en daardoor stuk gaat.
12. Tijdens onweer of wanneer het apparaat gedurende een langere periode niet gebruikt zal worden, haalt u de stekker uit het stopcontact.
13. Laat al het onderhoud aan erkend onderhoudspersoneel over. Onderhoud is vereist, wanneer het apparaat op enigerlei wijze beschadigd is, bijvoorbeeld als het netsnoer of de stekker beschadigd is, er vloeistof of objecten in het apparaat terecht zijn gekomen, als het apparaat aan regen of vochtigheid heeft blootgestaan, niet normaal functioneert of is gevallen.



HET APPARAAT OP EEN VEILIGE MANIER GEBRUIKEN

INSTRUCTIES OM BRAND, ELEKTRISCHE SCHOK OF LICHAAMELIJK LETSEL TE VOORKOMEN

Over  WAARSCHUWING en  VOORZICHTIG opmerkingen





 WAARSCHUWING	Wordt gebruikt bij instructies, waarbij de gebruiker attent gemaakt wordt op het risico van overlijden of zwaar letsel, wanneer het apparaat niet op juiste wijze gebruikt wordt.
 VOORZICHTIG	Wordt gebruikt bij instructies, waarbij de gebruiker attent gemaakt wordt op het risico van letsel of materiële schade, wanneer het apparaat niet op juiste wijze gebruikt wordt. * Materiële schade verwijst naar schade of andere ongunstige effecten, die ten aanzien van het huis en al het aanwezige meubilair, en tevens aan huisdieren kunnen optreden.

Over de symbolen





	Het  symbool wijst de gebruiker op belangrijke instructies of waarschuwingen. De specifieke betekenis van het symbool wordt bepaald door het teken, dat zich binnen de driehoek bevindt. Het symbool, dat zich in dit geval aan de linkerkant bevindt, betekent dat dit teken voor algemene voorzorgsmaatregelen, waarschuwingen, of aanduidingen van gevaar wordt gebruikt.
	Het  symbool wijst de gebruiker op onderdelen, die nooit verplaatst mogen worden (verboden). De specifieke handeling, die niet uitgevoerd mag worden, wordt aangegeven door het symbool, dat zich binnen de cirkel bevindt. Het symbool, dat zich in dit geval aan de linkerkant bevindt, betekent dat het apparaat nooit uit elkaar gehaald mag worden.
	Het  wijst de gebruiker op onderdelen, die verwijderd moeten worden. De specifieke handeling, die uitgevoerd moet worden, wordt door het symbool binnen de cirkel aangegeven. Het symbool, dat zich in dit geval aan de linkerkant bevindt, geeft aan dat het netsnoer uit de daarvoor bestemde aansluiting getrokken moet worden.

NEEM ALTIJD HET VOLGENDE IN ACHT

WAARSCHUWING

- Voordat u het apparaat in gebruik neemt, leest u onderstaande instructies en de gebruikershandleiding. 
- Maak het apparaat niet open, en voer geen interne modificaties uit. 
- Tracht het apparaat niet te repareren, of onderdelen in het apparaat te vervangen (behalve wanneer daartoe specifieke instructies in de handleiding staan.) Ga voor alle onderhoud naar uw handelaar, het dichtstbijzijnde Roland Service Centrum, of een erkende Roland distributeur, die u op de 'Informatie' pagina kunt vinden. 
- Gebruik, of berg het apparaat nooit op, op plaatsen die:
 - aan extreme temperaturen onderhevig zijn (bijvoorbeeld in direct zonlicht, in een afgesloten voertuig, dichtbij een warmtekanal of bovenop warmte genererende apparatuur of die 
 - vochtig zijn (bijvoorbeeld badkamers, wasruimtes of natte vloeren hebben of die 
 - aan regen worden blootgesteld of die
 - stoffig zijn of die
 - aan een hoge mate van vibratie onderhevig zijn.

WAARSCHUWING

- Zorg dat u het apparaat zodanig plaatst dat het waterpas staat en stabiel zal blijven. Plaats het nooit op standaards die kunnen wiebelen of op hellende oppervlakken. 
- Sluit het apparaat alleen aan op een stopcontact van het in de gebruikershandleiding of op het apparaat vermelde type. 
- Buig of draai het netsnoer niet overmatig, en plaats er geen zware objecten bovenop. Hierdoor kan het snoer beschadigen, waardoor afgebroken elementen en kortsluiting geproduceerd kan worden. Beschadigde snoeren betekenen een risico op brand en schokken!
- Dit apparaat, op zichzelf staand of in combinatie met een versterker en koptelefoon of luidsprekers, kan geluidsniveaus produceren die in staat zijn permanent gehoorsverlies te veroorzaken. Werk nooit lange tijd achter elkaar op een hoog of oncomfortabel volumenniveau. Wanneer u een bepaalde mate van gehoorsverlies of een piep in de oren bemerkt, moet u het apparaat direct uitzetten en een oorarts consulteren. 
- Zorg dat er geen objecten (bijvoorbeeld brandbaar materiaal, munten of spelden) of vloeistoffen (water, frisdrank, enz.) in het apparaat terechtkomen. 

WAARSCHUWING

- Zet direct de stroom uit, haal het netsnoer uit het stopcontact en breng het apparaat voor onderhoud naar uw handelaar, het dichtstbijzijnde Roland Service Centrum of een erkend Roland distributeur, te vinden op de "Informatie" pagina, indien:
 - Het netsnoer of de stekker is beschadigd, of
 - Er rook of een ongewone geur optreedt
 - Er objecten of vloeistof in het apparaat terecht zijn gekomen, of
 - Het apparaat in de regen heeft gestaan (of op andere wijze nat is geworden), of
 - Het apparaat niet normaal schijnt te functioneren of een duidelijke verandering in werking laat zien.



- In huishoudens met kleine kinderen moet een volwassene toezicht houden, totdat het kind in staat is de regels die essentieel zijn voor een veilige bediening van het apparaat op te volgen.



- Bescherm het apparaat tegen zware schokken. (Laat het niet vallen!)



- Steek het netsnoer van dit apparaat niet in een stopcontact, waar een buitensporig aantal andere apparaten gebruik van maakt. Wees in het bijzonder voorzichtig bij het gebruik van verlengsnoeren – de totale hoeveelheid stroom die door alle aangesloten apparaten wordt gebruikt, mag nooit de stroom classificatie (watts/ampères) van het verlengsnoer overschrijden. Door overmatige ladingen kan de isolatie van het snoer verhit raken, en uiteindelijk smelten.



- Voordat u dit apparaat in het buitenland gaat gebruiken, neemt u contact op met uw verkoper, het dichtstbijzijnde Roland Service Centrum of een erkend Roland distributeur. Deze zijn te vinden op de 'Informatie' pagina.



- Plaats niets wat water bevat (zoals een bloemenvaas) op dit apparaat. Gebruik ook geen insecticides, parfum, alcohol, nagellak, spuitbussen in de buurt van deze versterker. Haal gemorste vloeistof direct met een droge, zachte doek weg.





WAARSCHUWING





Plaatsing

- Het gebruik van dit apparaat in de nabijheid van versterkers (of andere apparatuur, die grote stroom transformatoren bevat) kan tot een brom leiden. Om dit probleem op te heffen, verandert u de richting van dit apparaat of zet het verder van de storingsbron weg.
- Ruis kan geproduceerd worden, wanneer draadloze communicatie apparaten, zoals mobiele telefoons, in de buurt van dit apparaat worden gebruikt. Dit soort ruis kan optreden tijdens bellen of gebeld worden of tijdens het converseren. Als u dit soort problemen ondervindt, moet u de draadloze apparaten op meer afstand van dit apparaat plaatsen of deze uitzetten.
- Stel dit apparaat niet aan direct zonlicht bloot, plaats het niet bij apparaten, die warmte verspreiden, laat het niet in een afgesloten voertuig achter, en stel het niet aan extreme temperaturen bloot. Laat lichtbronnen die normaal dicht in de buurt van het apparaat gebruikt worden (bijv. piano-verlichting) en spotjes niet langdurig op hetzelfde deel van het apparaat schijnen. Door overmatige hitte kan het apparaat vervormd raken of verkleuren.
- Wanneer het apparaat naar een andere locatie wordt verplaatst, waar de temperatuur en/of vochtigheid verschilt van de vorige locatie, kunnen binnen het apparaat waterdruppels (condensatie) gevormd worden. Als u het apparaat in deze staat gebruikt, kunnen schade of storingen ontstaan. Voordat u het apparaat op de nieuwe locatie gaat gebruiken, laat u het enige uren acclimatiseren, totdat de condensatie volledig is verdampt.
- Laat niet lange tijd rubber, vinyl of soortgelijke materialen op het apparaat liggen. Zulke voorwerpen kunnen de afwerkingslaag van het apparaat doen verkleuren of op andere wijze beschadigen.
- Plak geen stickers, plakplaatjes of soortgelijke materialen op dit instrument. Het weer verwijderen ervan kan de afwerkingslaag beschadigen.
- De rubberen voetjes kunnen, afhankelijk van het materiaal en de temperatuur van waar het apparaat op staat, verkleuren of de ondergrond beschadigen. Om dit te voorkomen kunt u een stukje vilt of stof onder het apparaat plaatsen. Pas op, dat de versterker niet plotseling wegglijdt of verplaatst.



VOORZICHTIG

- Het apparaat dient op een zodanige wijze geplaatst te worden, dat er voldoende ventilatieruimte beschikbaar is. 
- Wanneer de stekker in het stopcontact, of in dit apparaat word gestoken, of eruit wordt gehaald, houdt u deze altijd bij de stekker zelf vast. 
- Haal de adapter regelmatig uit het stopcontact, en maak deze met een droge doek schoon om stof en andere opeenhopen te verwijderen. Verwijder de adapter ook uit het stopcontact, wanneer u het apparaat langere tijd niet zult gebruiken. Ophoping van stof tussen de stekker en het stopcontact kan tot verminderde isolatie leiden en brand veroorzaken. 

VOORZICHTIG

- Probeer het in elkaar gewikkeld raken van snoeren en kabels te voorkomen. Bovendien zouden alle snoeren en kabels buiten het bereik van kinderen geplaatst moeten worden. 
- Ga nooit boven op dit apparaat staan, en plaats er geen zware objecten op. 
- Wanneer de stekker in het stopcontact of in dit apparaat word gestoken of eruit wordt gehaald, mogen uw handen nooit nat zijn. 
- Voordat u het apparaat gaat verplaatsen, haalt u het netsnoer uit het stopcontact, en koppelt u de snoeren van alle apparaten los. 

VOORZICHTIG

- Voordat u het apparaat gaat schoonmaken, zet u de stroom uit, en haalt u het netsnoer uit het stopcontact. 
- Indien er onweer in uw omgeving wordt verwacht, haalt u het netsnoer uit het stopcontact. 
- De ventilatiegopeningen aan beide kanten van het apparaat kunnen heet worden. Pas op, dat u zich er niet aan brandt. 
- Onder geen beding mag u de luidspreker of het beschermgrijs verwijderen. Ok de luidspreker kan niet door de gebruiker worden vervangen. Binnen de versterker zijn gevaarlijk hoge voltages aanwezig. 

BELANGRIJKE OPMERKINGEN

Behalve de onderwerpen, die genoemd zijn onder 'BELANGRIJKE VEILIGHEIDSINSTRUCTIES' en 'HET APPARAAT OP EEN VEILIGE MANIER GEBRUIKEN' op pagina 2, 3 en 4 wordt aangeraden het volgende nog in acht te nemen:

Stroomvoorziening

- Sluit het apparaat niet op hetzelfde stopcontact aan als deze ook wordt gebruikt door een apparaat met een omvormer (zoals een koelkast, wasmachine, magnetron of airconditioning), of door een apparaat dat een motor bevat. Afhankelijk van hoe het elektrische toestel wordt gebruikt, kan lawaai van de stroomtoevoer dit apparaat schade aanbrengen of hoorbaar lawaai produceren. Als het niet praktisch is om een gescheiden elektrische stroomtoevoer te gebruiken, kunt u een filter tussen dit apparaat en het stopcontact plaatsen.
- Sluit de stroom van alle apparaten af, voordat u dit apparaat met andere apparaten verbindt. Dit helpt storing en/of schade aan de speakers of andere onderdelen te voorkomen.
- Ook al zijn de LED's uitgeschakeld als de POWER schakelaar is uitgeschakeld, betekent dit niet dat het apparaat volledig is ontbonden van de stroombron. Als u de stroom er helemaal af wilt halen, schakelt u eerst de POWER schakelaar uit en haalt dan de stekker uit het stopcontact. Zorg er daarom voor, dat het stopcontact waarmee u dit apparaat verbindt gemakkelijk is te bereiken.

Onderhoud

- Veeg dit apparaat met een zachte droge doek of een doek die een klein beetje vochtig is, voor dagelijkse schoonmaak. Gebruik een doek, bevochtigd met een mild, niet schurend wasmiddel, om vastzittend vuil te verwijderen. Zorg ervoor, dat u hierna het apparaat met een zachte droge doek droog maakt.
- Gebruik nooit benzine, verdunners, alcohol of oplosmiddelen om mogelijke verkleuring en/of vervorming te voorkomen.

Bijkomende voorzorgsmaatregelen

- Gebruik de knoppen, schuifjes, ingangen en stekkers met zorg. Ruige behandeling kan tot schade leiden.
- Trek niet aan de kabel, maar aan het verbindingstuk zelf bij het verbinden van de kabels. Op deze manier voorkomt u kortsluiting of schade aan de interne delen van de kabel.
- Een kleine hoeveelheid warmte zal van het apparaat tijdens normaal gebruik vrijkomen. Dit is geen storing.
- Probeer, om verstoring van de burens te voorkomen, het volume van het apparaat redelijk te houden. U kunt een koptelefoon gebruiken, zodat u zich geen zorgen hoeft te maken om diegene om u heen (vooral 's nachts).
- Doe, indien mogelijk, dit apparaat in de doos (inclusief opvulling), zoals geleverd, als u dit apparaat wilt vervoeren. Anders moet u daarvoor gemaakt verpakkingsmateriaal gebruiken.
- Gebruik een kabel van Roland om verbinding te maken. Let op het volgende, bij gebruik van een ander merk kabel.
 - Sommige kabels bevatten weerstanden. Gebruik geen kabels die weerstanden bevatten om verbinding te maken met dit apparaat. Het gebruik van dit soort kabels kan ervoor zorgen, dat het volume heel zacht of niet te horen is. Neem contact op met de fabrikant van de kabel voor informatie over de specificaties van de kabel.
- Doe het snoer om de snoerhaak, wanneer u dit apparaat vervoert of stalt.

Paneelbeschrijvingen

Regelpaneel

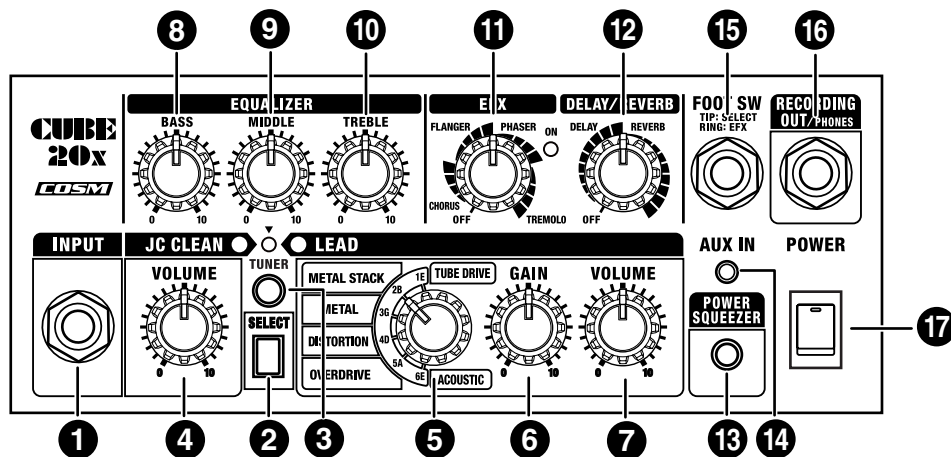

1. INPUT ingang

Sluit hierop de gitaar aan.

2. SELECT schakelaar

Schakelt tussen het CLEAN en LEAD kanaal. U kunt zien welk kanaal is geselecteerd door de indicatie kleuren te controleren (JC CLEAN: links; LEAD: rechts). Kanalen kunnen door gebruik te maken van optionele BOSS FS-5U of FS-6 voetschakelaars worden geselecteerd.

3. TUNER schakelaar

Het schakellicht wordt rood, wanneer de stemfunctie aanstaat. Het licht is uit als de stemfunctie uitstaat. Voor meer gedetailleerde informatie kijkt u op p.8.

JC CLEAN kanaal

Dit is een model van Roland's beroemde JC-120 Jazz Chorus gitaarversterker. Het ultra clean, ultra platte geluid geeft een gelijkmatige klank.

4. VOLUME knop

Regelt het JC CLEAN kanaal volume.

LEAD kanaal

5. Type schakelaar

U kunt de volgende zes instellingen selecteren. Wanneer de stemfunctie aanstaat, kunt u dit gebruiken om de letter van de snaar, die u wilt stemmen, te selecteren (p. 8).

ACOUSTIC

Door het combineren van akoestische gitaar simulatie met COSM versterker geluid technologie, geeft dit originele versterkermodel u een dynamisch akoestisch gitaar geluid bij gebruik van een standaard elektrische gitaar.

OVERDRIVE

Natuurlijk vervormd geluid, dat vergelijkbaar is met het

geluid, dat wordt verkregen als het volume van een versterker helemaal wordt opgedraaid.

DISTORTION

Steviger vervorming dan OVERDRIVE.

METAL

Nog harder en zwaarder dan DISTORTION, waardoor lange ondersteunde noten verkregen kunnen worden.

METAL STACK

Het karakteristieke, vette geluid van een Heavy Metal versterker.

TUBE DRIVE

Dit zorgt voor een lang aanhoudende Distortion, zoals u bij een buizenversterker krijgt, maar met een stevig dynamisch bereik.

6. GAIN knop

Regelt het vervormd niveau van het LEAD kanaal.

7. VOLUME knop

Regelt het volume van het LEAD kanaal.

EQUALIZER

8. BASS knop

Regelt de frequenties van de lage tonen.

9. MIDDLE knop

Regelt de frequenties van de middelste tonen.

10. TREBLE knop

Regelt de frequenties van de hoge tonen.

EFX (Effects)

11.EFX (Effecten) knop

Draai deze knop naar Chorus, Flanger, Phaser of Tremolo om het gewenste effect te kiezen. Draai de knop om de sterkte van het effect te bepalen.

Het ON indicator lampje gaat aan als de EFX aanstaat en uit als de EFX uitstaat. De EFX kan ook aan en uitgeschakeld worden als er van voetschakelaars gebruik gemaakt wordt (bijv: BOSS FS-5U of FS-6).

- * De overgang van CHORUS, FLANGER, PHASER en TREMOLO op het paneel is voor duidelijkheid. Controleer het geluid bij het regelen van de effecten.

CHORUS

Met dit effect wordt een zweverige klank aan het originele geluid toegevoegd. Hier wordt het geluid breder en voller van.

FLANGER

Dit creëert een overvliegend effect, dat een draaiend gevoel aan de klank meegeeft.

PHASER

Dit effect voegt een variërende fase verandering aan het geluid toe. Het geeft het geluid een wervelend karakter.

TREMOLO

Tremolo is een trillend effect, dat een cyclische verandering in het volume creëert.

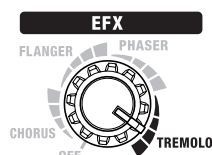
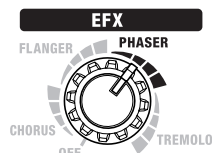
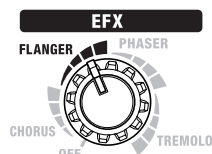
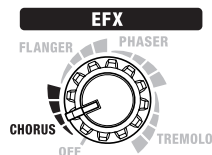

DELAY/REVERB

12.DELAY/REVERB knop

Draai deze knop richting DELAY (echo) of REVERB (galm) om het effect aan te zetten. Draai de knop om het niveau van het effect te regelen.

- * De overgang van DELAY naar REVERB op het paneel is ter referentie. Controleer het geluid bij het regelen van de effecten.

DELAY

Draai de knop om de tijd en sterkte van het Delay effect te veranderen.

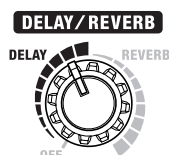

REVERB

Draai de knop om het Reverb niveau te regelen.

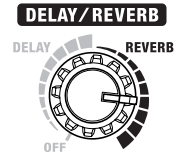

13.1POWER SQUEEZER schakelaar

Het schakelaar lampje brandt rood als de Power Squeezer functie aanstaat. Het lampje brandt niet als de Power Squeezer uitstaat.

Door de Power Squeezer functie aan te zetten, wordt het vermogen van de versterker naar twee watt verlaagd.

Door deze functie aan te zetten, kan er nog steeds een geluid worden geproduceerd, dat dezelfde toon en balans heeft als het geluid dat wordt geproduceerd als de versterker op maximale volume staat, maar dan met een vermogen van twee watt. Dit zijn volumes geschikt voor huiskamer niveau.

- * De Power Squeezer functie heeft alleen nut als het inkomende geluid vanuit de INPUT ingang komt. Het heeft geen effect op geluiden, die via de AUX IN ingang komen.

14.AUX IN ingang

Er kan een CD speler, MP3 speler of een soortgelijk apparaat aangesloten worden, zodat er met de gitaar meegespeeld kan worden. Dit accepteert een stereo mini koptelefoonstekker. Echter, de boxen en de RECORDING OUT/PHONES uitgang zijn mono.

- * Regel het volume door de volumeknop van het aangesloten apparaat te gebruiken.

15.FOOT SW (voetschakelaar) ingang

Er kunnen voetschakelaars (bijv: BOSS FS-5U of FS-6) worden aangesloten met behulp van een verbindingsskabel (bijv: Roland PCS-31). Zo kan er gewisseld worden van kanaal (JC CLEAN/LEAD) en er kunnen effecten aan of uit worden gezet.

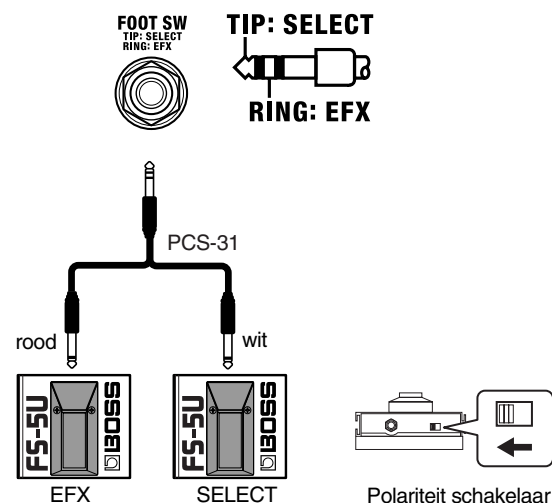

Paneelbeschrijvingen

* Als u een voetschakelaar met een mono kabel heeft verbonden, kunt u de schakelaar alleen gebruiken om de kanalen over te schakelen (JC CLEAN/LEAD).

16.RECORDING OUT/PHONES ingang

Bij het gebruik van de RECORDING OUT

Gebruik mono koptelefoon tulpstekkers bij het aansluiten op deze ingang.



Het volume niveau van de RECORDING OUT kan makkelijk worden geregeld, als het CLEAN of LEAD kanaal volume zo staat als in het diagram rechts.

Bij het gebruik van een koptelefoon

Verbind de koptelefoon met deze ingang.

* Er komt geen geluid uit de boxen als de RECORDING OUT/PHONE ingang in gebruik is.

17.POWER schakelaar

Deze zet de stroom aan of uit.

- * Dit apparaat is uitgerust met een beschermingskringloop. Het duurt enkele seconden, nadat de stroom is aangezet, voordat het apparaat normaal werkt.
- * Als de stroom helemaal uit moet worden gezet, moet eerst de POWER schakelaar uitgezet worden, en trek dan de stekker uit het stopcontact. Zie 'Stroomvoorziening' (p.5).

STEMMEN

Er kan gebruik gemaakt worden van 'handmatig' stemmen, waarbij er na elke snaar wordt gewisseld om ze apart te stemmen of 'chromatisch stemmen', waarmee automatisch op de dichtstbijzijnde noot van de aangeslagen snaar wordt afgestemd.

Stemmen met 'handmatig stemmen'

1. Druk op de TUNER knop.
 2. Gebruik de Type schakelaar om te selecteren, welke snaar er wordt gestemd. Speel dan een enkele noot op de open snaar.
- * Er komt geen geluid uit de boxen als de stemfunctie in gebruik is.

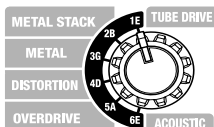

Type schakelaar positie	Snaar naam
6E	Open zesde snaar
5A	Open vijfde snaar
4D	Open vierde snaar

3G	Open derde snaar
2B	Open tweede snaar
1E	Open eerste snaar

* Centrale toon: A4=440Hz

3. Stem de snaar, totdat het groene lampje brandt.

<De toon is te laag>

<De toon is te laag, maar bijna zuiver>

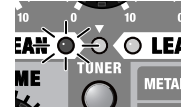

* Als de toon nog lager is, knippert de indicator.

<De toon is goed>



<De toon is te hoog, maar bijna zuiver>

<De toon is te hoog>



* Als de toon nog hoger is, knippert de indicator.

In 'Chromatic Mode' stemmen

1. Druk de TUNER knop tenminste 1 seconde in, zodat het rode lampje gaat knipperen.
2. Speel een enkele noot op de open snaar, die u wilt stemmen.
3. Stem de snaar, totdat het groene lampje brandt.

Aansluitingen

Zie de figuur die hieronder is afgebeeld om de CUBE-20X met andere apparaten te verbinden

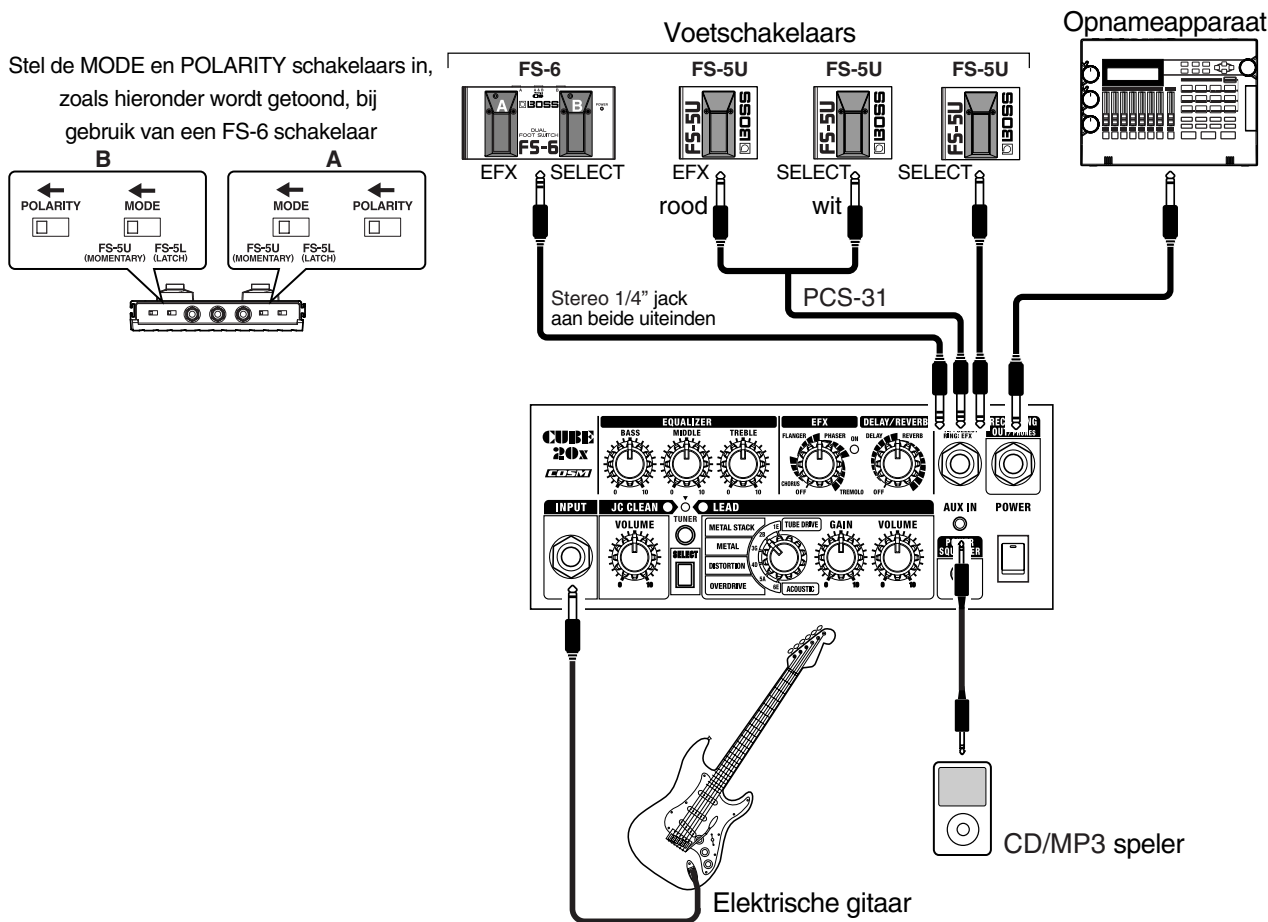

Het apparaat aan en uitschakelen

Als de verbindingen zijn gelegd, moeten de apparaten in specifieke volgorde aan worden gezet. Als de apparaten in de verkeerde volgorde worden aangezet, kan er storing en/of schade aan de luidsprekers en andere onderdelen ontstaan.

1. Zorg ervoor, dat alle volume knoppen van de CUBE-20X en verbonden apparaten op 0 staan.
2. Zet alle apparaten, die verbonden zijn met de ingangen van de CUBE-20X (INPUT ingang en AUX IN ingang), aan.
3. Zet de CUBE-20X aan.
4. Schakel de apparaten, die aangesloten zijn op de RECORDING OUT/PHONES ingang van de CUBE-20X, aan.
5. Stel het volume van de apparaten in.
6. Voordat de apparaten uitgeschakeld mogen worden, moeten de volumes op 0 worden gezet van de apparaten in uw systeem. Schakel daarna de apparaten uit in omgekeerde volgorde als dat de apparaten zijn aangezet.

- * Dit apparaat bevat een beschermingcircuit. Nadat het apparaat is aangezet, is er een klein interval (een paar seconden) voordat het apparaat normaal werkt. Zorg ervoor dat de volume knoppen altijd laag staan, voordat u het apparaat aanzet om plotseling hard geluid te voorkomen. Zelfs met de volume knoppen helemaal op 0, hoort u misschien een beetje geluid bij het aan en uitzetten. Dit is normaal en duidt niet op een storing.
- * Als u het apparaat volledig wilt uitschakelen, schakelt u eerst de POWER schakelaar uit, en haal dan de stekker uit het stopcontact. Zie 'Stroomvoorziening' (p. 5).
- * Zorg dat de volume knoppen laag staan en dat de apparaten uitgeschakeld zijn, voordat er aansluitingen worden gemaakt. Dit om storing en/of schade aan de luidsprekers of andere onderdelen te voorkomen.
- * Zorg ervoor, dat de **VOLUME** knoppen voor beide kanalen op 0 staan, voordat aansluitingen worden gemaakt.
- * Als kabels met weerstanden worden gebruikt, kan het volume van de verbonden apparatuur laag zijn. Gebruik kabels zonder weerstand, zoals die uit de Roland PCS series, als dit gebeurt.

Voorbeeld instellingen

Alternatieve Metal

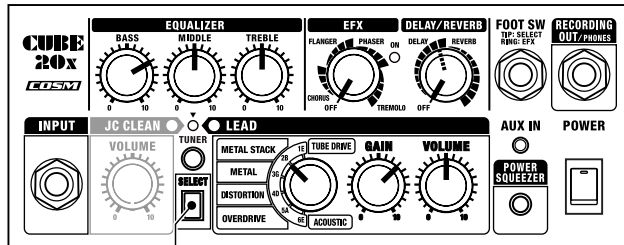

SELECT: LEAD

Het perfecte geluid voor heftige, opvallende solo's.

Selecteer de hoge Gain R-FIER versterker, gebruik dan de Equalizer om de lage tonen te versterken.

Gebruik dit met een humbucker element in de achterste positie. Dit resulteert in een extreem Distortion effect. Er kan nog een lange Delay worden toegevoegd om dit te gebruiken als een stevig Lead geluid.

Het toevoegen van een korte Delay resulteert in een dubbele klank, alsof twee gitaren tegelijkertijd hetzelfde spelen.

Space Clean

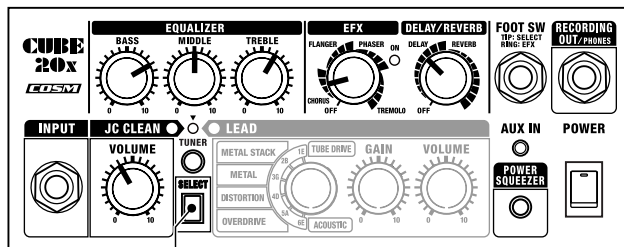

SELECT: JC CLEAN

Dit is een transparant geluid met speciale effecten.

Selecteer de JC CLEAN versterker, van de Roland JC-120, voeg dan Chorus en een lange Delay toe.

Gebruik deze instellingen met een gitaar en enkelspoel elementen. Er wordt een fraai geluid voor arpeggio's en slagritmes geproduceerd.

Afhankelijk van het gespeelde stuk kan het een mooi effect geven door de tijd van het delay geluid langzamer te zetten dan het tempo van het stuk dat wordt gespeeld.

Power Grunge

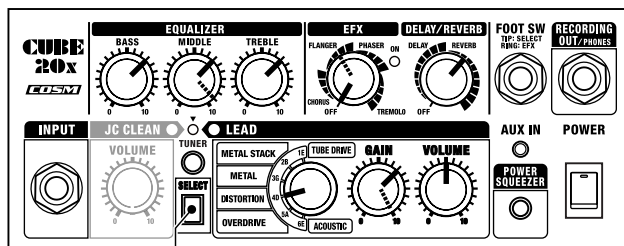

SELECT: LEAD

Dit produceert een enorm vervormd geluid, dat erg veelzijdig is en het ruige karakter van een stevige buizenversterker accentueert.

Het instellen van de GAIN knop voorkomt buitensporige Distortion van het gitaargeluid en resulteert in een strak gitaargeluid met subtiele boventonen voor duidelijke akkoorden.

Er kan ook FLANGER worden toegevoegd om een klank met een wervelend effect te produceren, wat lijkt op het geluid van een vliegtuig.

Daarnaast, als de voorste element van de gitaar wordt gebruikt en de GAIN en MIDDLE knopen worden opgedraaid, resulteert dit in een vet solo geluid met een lange Sustain.

Vintage Crunch

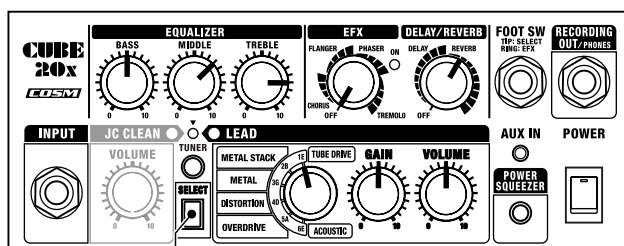

SELECT: LEAD

Dit geluid geeft u de mogelijkheid om precisie en subtiliteit met de sterkte van het aanslaan van de snaren weer te geven. Hierdoor kunt u de nuance van het geluid volledig uitdrukken.

Hard aanslaan zorgt voor een gewogen geluid met buizen compressie.

Het instellen van de GAIN knop in de optimale positie geeft u een gitaargeluid met geweldige dynamiek, zachter aanslaan geeft een clean geluid en hard aanslaan produceert een diepe vervorming.

Specificaties

CUBE-20X

● Uitgangsvermogen

20 W

● Nominaal ingangsniveau

Inkomend (JC CLEAN kanaal): -10 dBu/1Mfig.
AUX IN: -10 dBu

● Luidsprekers

20 cm (8 inch)

● Bediening

POWER schakelaar
SELECT schakelaar
TUNER schakelaar
POWER SQUEEZER schakelaar

<JC CLEAN kanaal>

VOLUME knop

<LEAD kanaal>

TYPE schakelaar (ACOUSTIC, OVERDRIVE,
DISTORTION, METAL, METAL STACK, TUBE
DRIVE)
GAIN knop
VOLUME knop

<EQUALIZER>

BASS knop
MIDDLE knop
TREBLE knop

<EFX>

EFX knop (CHORUS, FLANGER, PHASER,
TREMOLO)

<DELAY/REVERB>

DELAY/REVERB knop

● Indicatoren

JC CLEAN kanaal
LEAD kanaal
EFX
TUNER
POWER SQUEEZER

● Ingangen

INPUT ingang
AUX IN ingang
FOOT SW ingang (SELECT, EFX)
RECORDING OUT/PHONES ingang

● Stroomvoorziening

AC 117 V, AC 230 V of AC 240 V

● Stroom verbruik

24 W

● Afmetingen

335 (l) x 240 (b) x 335 (h) mm

● Gewicht

7,2 kg

● Accessoires

Handleiding

● Opties

Voetschakelaar: FS-5L (BOSS)
FS-6 (BOSS)
Verbindingskabel: PCS-31

* 0 dBu = 0.775 V_{rms}

NOTE

In het belang van productverbetering kunnen veranderingen van de specificaties en/of het uiterlijk van dit apparaat zonder voorafgaande mededeling gewijzigd worden.



Dit product voldoet aan de voorwaarden van Europese Richtlijnen EMC 89/336/EEC en LVD 73/23/EEC.

Voor EU-Landen



Dit product dient te worden weggegooid
via de lokale vuilverwerking.
Niet weggooien in een normale vuilnisbak.